









	<b>KEMENTERIAN PENDIDIKAN TINGGI, SAINS, DAN TEKNOLOGI</b> <b>UNIVERSITAS LAMPUNG FAKULTAS PERTANIAN</b> <b>JURUSAN PERIKANAN DAN KELAUTAN</b> <b>TIM PERCEPATAN SKRIPSI</b> <b>Jl. Prof. Dr. Sumantri Brojonegoro No. 1 Bandar Lampung 35145</b>	<b>SOP</b> <b>PENGAJUAN</b> <b>USUL JUDUL</b> <b>SKRIPSI</b>	<b>Verifikasi:</b> <b>Ketua Jurusan/TPS</b>	
			<b>TPS-01</b>	<b>Tanggal terbit: 12/03/2026</b> <b>Nomor Revisi: 2</b>

### Prosedur Pengajuan Usul Judul Skripsi

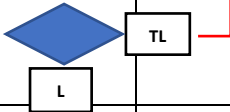
No	Uraian/Kegiatan	Pelaksana				Baku Mutu			Ket
		Mahasiswa	PA	TPS	KPS	Persyaratan/ kelengkapan	Waktu	Output	
1.	Mengisi formulir pengajuan usul penelitian dan sinopsis penelitian					Telah memiliki tema dan judul penelitian	1 hari	Formulir pengajuan usul judul dan sinopsis penelitian	
2.	Meminta persetujuan dosen pembimbing akademik (PA) untuk mengajukan judul skripsi					Formulir pengajuan usul judul dan sinopsis penelitian	1 hari	Formulir rekomendasi dosen PA	
3.	Mengisi borang permohonan dosen pembimbing dan pembahas; Menyiapkan borang rekomendasi KPS					Formulir pengajuan usul judul, sinopsis penelitian, dan rekomendasi PA	1 hari	Formulir rekomendasi KPS	
4.	Melakukan pendaftaran usul judul skripsi melalui tautan: <a href="https://bit.ly/UsulJudulJPIK">https://bit.ly/UsulJudulJPIK</a>					1. Transkrip nilai yang mencantumkan telah menempuh >100 sks, IPK >2,00, nilai D maksimal 4 buah dan tanpa nilai E untuk MK. Wajib. 2. Salinan UKT terakhir yang dilegalisir 3. Formulir rekomendasi Dosen PA 4. Formulir rekomendasi KPS 5. Sinopsis penelitian 6. Formulir permohonan dosen pembimbing dan pembahas	1 hari		

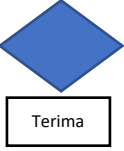
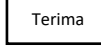
	<p style="text-align: center;">KEMENTERIAN PENDIDIKAN TINGGI, SAINS, DAN TEKNOLOGI UNIVERSITAS LAMPUNG FAKULTAS PERTANIAN JURUSAN PERIKANAN DAN KELAUTAN TIM PERCEPATAN SKRIPSI Jl. Prof. Dr. Sumantri Brojonegoro No. 1 Bandar Lampung 35145</p>	<p style="text-align: center;">SOP PENGGAJUAN USUL JUDUL SKRIPSI</p>	<p style="text-align: center;">Verifikasi: Ketua Jurusan/TPS</p>	
<p style="text-align: center;"><b>TPS-01</b></p>	<p style="text-align: center;">Tanggal terbit: 12/03/2026 Nomor Revisi: 2</p>	<p style="text-align: center;">2 halaman</p>	<p style="text-align: center;">Tanggal 12 Maret 2026</p>	<p style="text-align: center;">Tanda Tangan  Munti Sarida, S.Pi., M.Sc., Ph.D.</p>

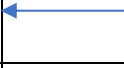
5.	Memverifikasi berkas pengajuan usul judul skripsi						3 hari	Hasil verifikasi TPS	L: Layak TL: Tidak layak
6.	Memverifikasi berkas, menetapkan daftar judul yang disetujui beserta komisi pembimbing dan pembahas skripsi, serta memberikan rekomendasi.						3 hari	Hasil penetapan daftar judul yang disetujui beserta komisi pembimbing dan pembahas skripsi	
7.	Mengumumkan hasil penetapan daftar judul yang disetujui beserta komisi pembimbing dan pembahas skripsi						1 hari		
8.	Menyusun proposal penelitian dan berkonsultasi dengan dosen pembimbing skripsi						60 hari	Proposal penelitian yang siap diseminarkan dalam kolokium	
9.	Lanjut ke tahap seminar usul penelitian	